



Характеристики

- SA3-01B имеет 1 реле с коммутирующим беспотенциальным контактом; максимальная нагрузка контакта 16 А/4000 ВА/АС1.
- SA3-02B имеет 2 реле с переключающим беспотенциальным контактом; максимальная нагрузка контакта 8 А/2000 ВА/АС1.
- Каждый из контактов имеет свой адрес и независимое управление.
- Оба реле в элементах SA3-02B имеют отдельно выведенные входные клеммы и могут коммутировать разные независимые потенциалы.
- Элементы служат для коммутации 1-го (SA3-01B), соотв. 2-х (SA3-02B) различных потребителей и нагрузок с релейным выходом (беспотенциальным контактом).
- Благодаря переключающим контактам SA3-02B используется для управления одного привода 230V (напр. жалюзи, роллеты, маркизы...), при правильном подключении контактов обеспечивается защита от одновременного появления фазы на обоих проводах.
- Элементы оснащены температурным входом для подключения двухпроводного внешнего температурного датчика TC/TZ (см. аксессуары).
- LED диоды на передней панели сигнализируют о состоянии каждого выхода.
- SA3 стандартно поставляются в варианте материала контактов AgSnO₂.
- SA3-01B, SA3-02B устанавливаются в монтажную коробку.

Общие инструкции

ПОДКЛЮЧЕНИЕ К СИСТЕМЕ, МОНТАЖНАЯ ШИНА BUS

Периферийные элементы iNELS3 подключаются к системе посредством монтажной шины BUS. Провода от шины подсоединяются к клеммной плате элементов на клеммы BUS+ и BUS-, при этом провода нельзя менять местами. Для монтажа шины BUS нужно использовать витую пару проводов с диаметром сечения не менее 0,8 мм. Рекомендуется использовать кабель iNELS BUS Cable, характеристики которого наиболее полно удовлетворяют требованиям шины BUS. В случае, если кабель имеет две витые пары (4 провода) для обеспечения скорости коммуникации не рекомендуется использовать только одну пару или обе только для 1 линии шины BUS. При подключении большого количества различных устройств, во многих случаях можно использовать кабели JYSTY 1x2x0.8 или JYSTY 2x2x0.8. При прокладке шины BUS важное значение имеет расстояние шины от линии электропередачи, оно не должно быть менее 30 см. Для повышения механической прочности кабелей рекомендуется убирать их в защитные короба (трубки) соответствующего диаметра. Установка шины допускает топологию круга, но при этом конец шины должен завешаться на клеммах BUS+ и BUS- элемента системы. При сохранении всех вышеуказанных требований, максимальная длина одного сегмента шины BUS может достигать 500 метров. С учетом того, что передача данных и питание элементов осуществляется по одной и той же витой паре, необходимо придерживаться сечения провода с учетом максимального тока и потери напряжения. Максимальная длина шины BUS определяется с учетом правильного выбора диапазона питающего напряжения.

ПОТЕНЦИАЛ И ЦЕНТРАЛЬНЫЙ ЭЛЕМЕНТ

К центральному элементу CU3-01M или CU3-02M можно подключить две отдельные шины BUS посредством клемм BUS1+, BUS1-, BUS2+, BUS2-. К каждой шине можно подключить до 32 элементов, в целом непосредственно к центральному элементу можно подключить до 64 элементов. Кроме того, необходимо соблюдать требования по максимальной нагрузке на каждую ветвь шины BUS (максимальный ток 1000 мА, который является суммой номинальных токов устройств, подключенных к данной ветви шины). Для подключения единиц с потреблением больше чем 1А можно использовать ВРS3-01M для потребления 3А. При необходимости, дополнительные устройства могут быть подключены с использованием внешних мастеров MI3-02M, которые генерируют две другие ветви BUS. Эти внешние мастера подключаются к элементу CU3 через системную шину ЕВМ. В целом через шину ЕВМ к центральному элементу можно подключить до 8 элементов MI3-02M.

ПИТАНИЕ СИСТЕМЫ

Для электропитания системы рекомендуется использовать источник питания компании ELKO EP, который называется PS3-100/iNELS. Рекомендуется резервная система внешних батарей, подключенных к источнику питания PS3-100/iNELS (см. схему подключения электропитания системы).

ОБЩАЯ ИНФОРМАЦИЯ

Для функционирования элемента необходимо, чтобы он был подключен к центральному блоку системы серии CU3 или к системе, которая уже содержит данный блок.

Все параметры элемента настраиваются через центральный блок серии CU3 в программном обеспечении iDM3.

На лицевой панели элемента находится LED индикатор для индикации напряжения питания и коммуникации с центральным блоком серии CU3. Если индикатор RUN мигает через регулярные промежутки времени, значит протекает процесс стандартной коммуникации. Если светодиод RUN горит постоянно, значит питание от шины поступает к элементу, но коммуникация на шине отсутствует. Если светодиод RUN не горит, значит на клеммах BUS+ а BUS- отсутствует напряжение.

Прим.: Вход температурного датчика гальванически соединен с шиной BUS.

Описание устройства

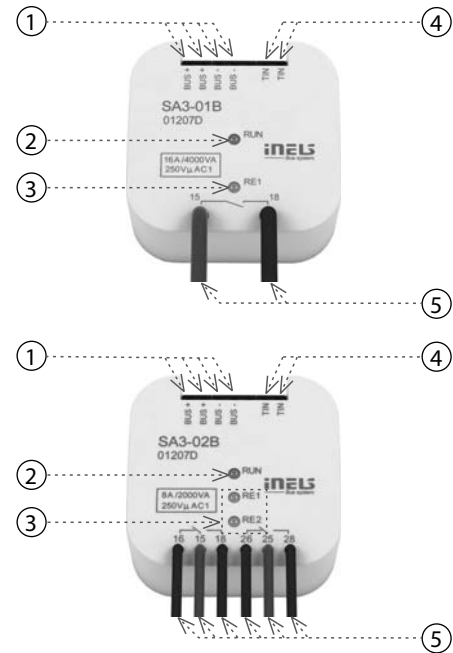

1. Информ. шина BUS
2. LED индикация напряжения питания
3. LED индикация замыкания реле
4. Вход температ. датчика
5. Контакты реле

Подключение

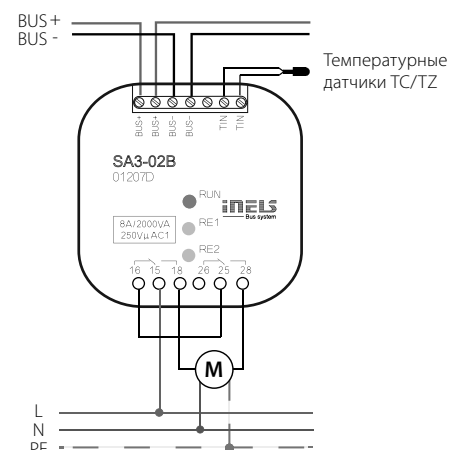
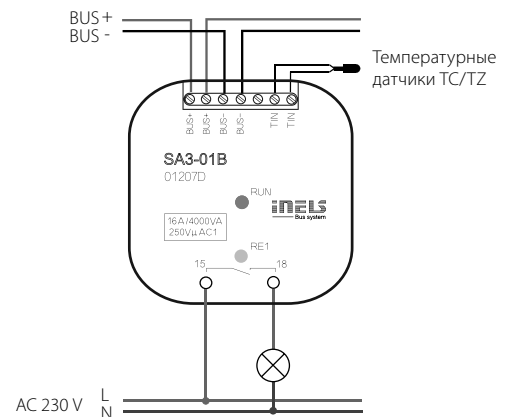

SA3-01B SA3-02B

Входы	
Измерение температуры:	ДА, вход на внешний t0 датчик TC/TZ
Диапазон и точность измерения t°:	-20 .. +120 °C; 0.5 °C от диапазона

Выходы		
Выход:	1x коммут. 16 A/AC1	2x переключ. 8 A/AC1
Коммутируемое напряжение:	250 V AC, 24 V DC	
Коммутируемая мощность:	4000 VA/AC1, 384 W/DC	2000 VA/AC1, 192 W/DC
Пиковый ток:	30 A*	10 A
Выходы реле изолированы от всех внутренних цепей:	усиленная изоляция**	
Изоляционн. напряжение между отд. релейными выходами RE1-RE2:	x	стандартная изоляция**
Мин. коммутируемый ток:	100 mA / 5 V	
Частота коммут. без нагрузки:	1200 мин ⁻¹	300 мин ⁻¹
Частота коммут. с ном. нагруз.:	6 мин ⁻¹	15 мин ⁻¹
Механическая прочность:	3x 10 ⁷	1x 10 ⁷
Электрическая прочность AC1:	0.7x 10 ⁵	1x 10 ⁵
Индикация выхода:	желтый LED	2x желтый LED

Коммуникация	
Тип шины:	BUS

Питание		
Напр. питания / допуск:	27 V DC, -20 / +10 %	
Потеря мощности:	макс. 4 W	
Номинальный ток:	30 mA (при 27 V DC)	50 mA (при 27 V DC)
Индикация состояния:	зелёный LED RUN	

Подключение		
Информационное:	клемная плата, 0.5 - 1 мм ²	
Силовое:	2x провод CY, Ø 2.5 мм ²	6x провод CY, Ø 0.75 мм ²

Условия эксплуатации	
Рабочая температура:	-20 .. +55 °C
Складская температура:	-30 .. +70 °C
Степень защиты:	IP30
Категория перенапряжения:	II.
Степень загрязнения:	2
Рабочее положение:	произвольное
Монтаж:	в монтажную коробку

Размеры и Вес	
Размеры:	49 x 49 x 21 мм
Вес:	50 Гр.

* макс. 4 с. при колебаниях 10%

**(кат. перенапряж. II для EN 60664-1)

Перед установкой устройства перед вводом его в эксплуатацию, тщательно ознакомьтесь с инструкциями по установке и руководством по установке системы iNELS3. Руководство по эксплуатации предназначено для монтажа устройства и его использования. Руководство по эксплуатации входит в комплект документации системы управления, а также его можно скачать на веб-странице по адресу www.inels.com. Внимание, опасность поражения электрическим током! Установка и подключение может осуществляться только квалифицированным персоналом в соответствии со всеми действующими нормативными актами. Не прикасайтесь к частям устройства, которые находятся под напряжением. Опасность для жизни. Во время установки, технического обслуживания, модернизации и ремонтных работ необходимо соблюдать правила техники безопасности, нормы, директивы и специальные правила для работы с электрооборудованием. Перед началом работ с устройством, необходимо, чтобы все провода, подключенные части и клеммы обесточены. Данное руководство содержит только общие принципы, которые должны быть применены в конкретной установке. В ходе проверок и технического обслуживания, всегда проверяйте (при обесточенной сети) затяжку клемм.